

Pràctica-6: Projecte-BARRERA

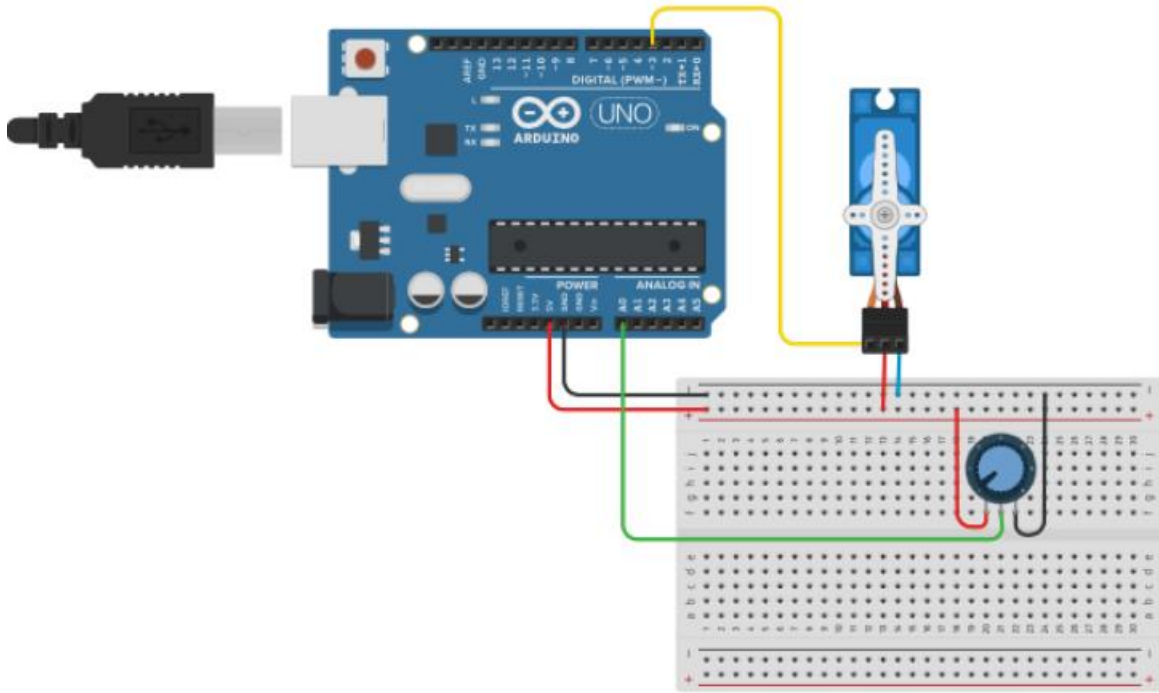

Codi:

```
#include <Servo.h>
Servo miServo;
int potenciometro=A0;
int valor;
int movimiento;

void setup()
{
  miServo.attach(3);
}

void loop()
{
  valor=analogRead(potenciometro);
  movimiento=map(valor,0,1023,0,90);
  miServo.write(movimiento);
  delay(300);
}
```

1. **Introducció/Objectius:**
2. **Components/Materials:**
3. **Anàlisi-funcionament:**
4. **Anàlisi-Codi:**
5. **Canvis-realitzats:**
6. **Experimentacions:**
7. **Simulació-Tinkercad:**
8. **Fotos/Videos:**
9. **Aplicacions:**
10. **Problemes/Conclusions:**